

FLOS



ARCHIMON

DESIGN BY PHILIPPE STARCK





<IT>

ISTRUZIONI DI INSTALLAZIONE ED IMPIEGO

ATTENZIONE!

La sicurezza dell'apparecchio è garantita solo rispettando queste istruzioni sia in fase di installazione che di impiego; è pertanto necessario conservarle.

AVVERTENZE:

- All'atto dell'installazione ed ogni volta che si interviene sull'apparecchio, assicurarsi che sia stata tolta la tensione di alimentazione.
- L'apparecchio non può essere in alcun modo modificato o manomesso, ogni modifica ne può compromettere la sicurezza rendendo lo stesso pericoloso. FLOS declina ogni responsabilità per i prodotti modificati.
- Se il cavo flessibile si danneggia, deve essere sostituito da FLOS o da personale qualificato al fine di evitare pericoli.
- Il simbolo  riportato sull'apparecchio indica la necessità di utilizzare lampade di tipo autoprotetto.
- Il simbolo  m  riportato sull'apparecchio indica la distanza minima alla quale va posto il soggetto da illuminare.
- Il simbolo  riportato sull'apparecchio indica che il prodotto deve essere smaltito in modo differenziato dai rifiuti urbani.

ISTRUZIONI PER LA PULIZIA DELL'APPARECCHIO

- Per la pulizia dell'apparecchio utilizzare esclusivamente un panno morbido eventualmente inumidito con acqua e sapone.
- **Attenzione:** non utilizzare alcool o solventi.





<GB>

INSTRUCTION FOR CORRECT INSTALLATION AND USE

WARNING!

The safety of this fitting can only be guaranteed if these instructions are observed, during both installation and use. Please retain these instructions safety.

REMARKS:

- When installing and whenever acting on the appliance, ensure that the power supply has been switched off.
- The appliance may in no way be modified or tampered with, any modification may compromise safety causing the appliance to become dangerous. FLOS declines all responsibility for products that are modified.
- Should the external trailing cable get damaged, it must be replaced by FLOS or by qualified personnel in order to avoid any danger.
- The symbol  marked on the appliance indicates the need to use self-protected bulbs.
- The symbol  m  marked on the appliance indicates the minimum distance at which the subject to be illuminated should be placed.
- The symbol  shown on the device indicates that the product must be thrown out in a different manner than with the urban trashes.

CLEANING INSTRUCTIONS

- Use only a soft cloth to clean the appliance, dampened with water and soap or mild cleanser if needed for resistant dirt.
- **Warning:** do not use alcohol or other solvents.

ARCHIMOOON SOFT/K**IMPORTANT SAFETY INSTRUCTIONS**

Lighted lamp is HOT!

WARNING - To reduce the risk of FIRE, ELECTRIC SHOCK, EXPOSURE TO EXCESSIVE UV RADIATION, OR INJURY TO PERSONS:

- Bulb (lamp) gets HOT quickly! Only contact switch/plug when turning on.
- Do not touch hot lens, guard, or enclosure.
- Do not remain in light if skin feels warm.
- Do not look directly at lighted lamp.
- Keep lamp away from materials that may burn.
- Use only with a 40 watt or smaller bulb (lamp).
- Do not touch the bulb (lamp) at any time. Use a soft cloth. Oil from skin may damage bulb (lamp).

WARNING RISK OF FIRE/INJURY TO PERSONS.

Keep away from combustibles. Unplug to change lamp. Do not touch bulb. Do not operate without complete lamp enclosure in place or if lens is damaged.

ACHTUNG!

Wir garantieren nur dann für die Sicherheit der Leuchte, wenn diese Anweisungen sowohl bei der Installation als auch beim Gebrauch genau beachtet werden. Es ist daher ratsam, sie aufzubewahren.

BEMERKUNGEN:

- Bei der Installation und bei Eingriffen an der Leuchte ist sicherzustellen, daß die Anlage vom Netz abgeschaltet ist.
- Der Apparat darf auf keinen Fall veraendert oder unerlaubt geoeffnet werden, jede Veraenderung desselben kann die Sicherheit in Frage stellen und somit gefaehrlich werden. FLOS lehnt jede Verantwortung fuer unsachgemaaes behandelte Produkte ab.
- Falls das flexible äußere Kabel beschädigt wird, muß es von FLOS oder von qualifiziertem Personal ersetzt werden, um Gefahren zu vermeiden.
- Das auf der Leuchte wiedergegebene Symbol  zeigt an, dass Glühbirnen des selbstschützenden Typs zu benutzen sind.
- Das Symbol  auf der Leuchte gibt den erforderlichen Mindestabstand zum beleuchteten Gegenstand an.
- Das auf dem Gerät wiedergegebene Symbol  zeigt an, dass das Produkt getrennt vom Stadtmüll entsorgt werden muss.

REINIGUNGSVORSCHRIFTEN

- Bei der Reinigung der Leuchte darf man ausschließlich weiche Tücher verwenden. Eventuell kann man diese mit Wasser und Seife oder mit einem neutralen Reinigungsmittel anfeuchten.
- **Achtung:** Weder Alkohol noch Lösungsmittel verwenden.

ATTENTION!

La sûreté de cet appareil est garantie uniquement si l'on respecte ces instructions soit en phase d'installation soit pendant l'utilisation; il faut donc les conserver.

NOTICES:

- Au moment de l'installation et chaque fois que l'on intervient sur l'appareil, s'assurer que la tension d'alimentation ait été coupée.

- L'appareil ne peut être modifié ou altéré de quelque manière que ce soit, toute modification peut compromettre la sécurité de celui-ci en le rendant dangereux. FLOS décline toute responsabilité pour les produits modifiés.

- Si le cordon flexible externe est endommagé, il doit être remplacé par FLOS ou par le personnel qualifié afin d'éviter des dangers.

- Le symbole  reporté sur l'appareil indique la nécessité d'utiliser des ampoules de type "auto-protégé".

- Le symbole  présent sur l'appareil indique la distance minimale à laquelle doit être placé le sujet à éclairer.

- Le symbole  reporté sur l'appareil indique que le produit doit être éliminé d'une autre façon que celle avec les déchets urbains.

INSTRUCTIONS POUR LE NETTOYAGE

- Pour le nettoyage de l'appareil utiliser exclusivement un chiffon doux, humecté si nécessaire, avec de l'eau et du savon ou avec un détergent neutre pour les salissures les plus tenaces.

- **Attention:** ne pas utiliser d'alcool ou solvants.

ARCHIMOOON SOFT/K

INSTRUCTIONS IMPORTANTES POUR LA SECURITE

Une lampe allumée est très CHAUDE!

AVERTISSEMENT - pour réduire le risque d'INCENDIE, DE CHOCS ELECTRIQUES, D'EXPOSITION EXCESSIVE AUX RADIATIONS U.V., OU DE LESIONS AUX PERSONNES:

- L'ampoule devient CHAUDE très rapidement! Touchez uniquement l'interrupteur / fiche pour allumer la lampe.

- Ne touchez pas les lentilles chaudes, les dispositifs et les enceintes de protection.

- Ne restez pas sous la lampe si votre peau est chaude.

- Ne regardez pas directement la lampe si elle est allumée.

- Ne mettez jamais la lampe près de matériel qui puisse s'incendier.

- Employez la lampe uniquement avec une ampoule de 40 watt ou moins.

- Ne touchez jamais l'ampoule! Utilisez un torchon moelleux. L'huile de la peau pourrait endommager l'ampoule.





AVERTISSEMENT CONTRE LE RISQUE D'INCENDIE/DE LESIONS AUX PERSONNES:

Tenez la lampe loin de matières combustibles. Ne touchez jamais l'ampoule. N'utilisez jamais la lampe sans l'enceinte de protection en place ou si la lentille est avariée.

¡ATENCIÓN!

La seguridad del aparato sólo puede garantizarse con la condición de que se respeten las siguientes instrucciones, tanto en la fase de instalación como de uso, por lo cual se recomienda conservarlas.

ADVERTENCIA:

- Para efectuar la instalación, y toda vez que se efectúe alguna operación en el aparato, asegurarse de haber cortado la corriente eléctrica.
- El aparato no puede ser en ningún caso modificado o forzado, cualquier modificación puede comprometer la seguridad haciéndolo peligroso. FLOS declina cualquier responsabilidad por los productos modificados.
- Si el cable externo se estropea, debe ser sustituido por FLOS o por personal cualificado con el fin de evitar situaciones peligrosas.
- El símbolo  marcado en el aparato indica la necesidad de utilizar bombillas de tipo autoprotegido.
- El símbolo  - - - m  marcado en el aparato indica la distancia mínima a la que se debe colocar el objeto que se tiene que iluminar.
- El símbolo  marcado en el aparato indica que el producto debe ser eliminado en modo diferenciado del resto de los desechos urbanos.

INSTRUCCIONES PARA LIMPIAR EL APARATO

- Para la limpieza del aparato, utilizar exclusivamente un paño suave. En caso de suciedad más resistente, humedecer el paño con agua y jabón o un detergente neutro.
- **Advertencia:** no emplear alcohol ni disolventes.

ARCHIMOOON SOFT/K**IMPORTANTES INSTRUCCIONES DE SEGURIDAD**

La lámpara iluminada está CALIENTE!

ADVERTENCIA - Con el fin de reducir el riesgo de INCENDIO, DESCARGA ELÉCTRICA, EXPOSICIÓN A EXCESIVA RADIACIÓN UV O DAÑOS A PERSONAS:

- La bombilla (lámpara) se CALIENTA rápidamente! Apriete el interruptor de encendido/conecte la clavija únicamente cuando el aparato esté conectado a la alimentación eléctrica.
- No toque la lente caliente, el dispositivo de seguridad o la carcasa.
- No permanezca bajo la luz, en caso de sentir calor sobre la piel.
- No mire directamente la luz de la lámpara iluminada.
- Mantenga la lámpara alejada de materiales inflamables.
- Use sólo con una bombilla (lámpara) de 40 watt o menor.
- No toque la bombilla (lámpara) en ningún momento. Use un paño suave. Aceite proveniente de la piel podría dañar la bombilla (lámpara).

ADVERTENCIA RIESGO DE INCENDIO/DAÑOS A PERSONAS:



Mantenga alejada de combustibles. Desenchufe para cambiar la bombilla.

No toque la bombilla. No opere sin la carcasa completa de la lámpara en el lugar o si la lente está dañada.

ATENÇÃO!

A segurança do aparelho é garantida somente se respeitarmos as instruções tanto na fase de instalação como na de uso; portanto é necessário conservar tais instruções.

ADVERTÊNCIA:

- Para efectuar la instalación, y toda vez que se efectúe alguna operación en el aparato, asegurarse de haber cortado la corriente eléctrica.
- De forma alguma o aparelho deve ser modificado ou alterado, toda e qualquer modificação pode comprometer a segurança tornando o aparelho perigoso. FLOS declina toda e qualquer responsabilidade pelos produtos modificados.
- Se o cabo flexível está danificado, deve ser substituído pela FLOS ou por pessoal qualificado para evitar qualquer perigo.
- O símbolo  indicado no aparelho indica a necessidade de utilizar lâmpadas com blindagem externa.
- O símbolo  colocado no aparelho indica a distância mínima onde se colocar o objeto a ser iluminado.
- O símbolo  indicado no aparelho indica que o produto deve ser eliminado de forma diferenciada em relação ao lixo urbano.

INSTRUÇÕES PARA A LIMPEZA DO APARELHO

- Para limpeza do aparelho utilizar exclusivamente um tecido macio eventualmente úmido com água e sabão ou detergente neutro para a sujeira mais difícil.
- **Atenção:** não utilizar álcool ou solventes.

ВНИМАНИЕ!

Надёжность устройства гарантируется только при соблюдении данных инструкций, как в фазе монтажа, так и при применении, поэтому необходимо обеспечить их сохранность.

ПРЕДУПРЕЖДЕНИЯ:

- В момент установки и каждый раз при проведении работ с устройством, убедиться в снятии напряжения питания.
- Устройство не может изменяться или разбираться, любые изменения могут нарушить надёжность, делая его опасным. FLOS не несёт ответственность за изменённую продукцию.
- При повреждении гибкого кабеля он должен заменяться FLOS или квалифицированным персоналом в целях предотвращения опасности.
- Обозначение  приведённое на устройстве, указывает на необходимость использования самозащищаемых лампочек.
- Обозначение  приведённое на устройстве, указывает минимальное расстояние, на котором должен располагаться освещаемый объект.
- Символ  приведённый на устройстве, указывает на то, что данная продукция должна быть переработана отдельно от городских отходов.

ИНСТРУКЦИИ ПО ОЧИСТКЕ УСТРОЙСТВА



- Для очистки устройства использовать только мягкую тряпку, смоченную водой с мылом или нейтральным моющим средством для наиболее стойких загрязнений.
- **Внимание:** Не использовать спирт или другие растворители.

＜J＞ 取り付けおよびご使用方法

警告

安全な器具の取り付けおよびご使用のために、取扱説明書に従って作業を行ってください。また、取扱説明書は必ず保管してください。

注意

- 取り付け作業および取り外しや再取り付け時には、必ず電源を切ってください。
- 危険ですので、器具を改造したり、部品を追加・変更して使用しないでください。改造した製品に対しては、FLOSは一切責任を負いません。
- 可とうケーブルが損傷した場合、危険防止のため、必ずFLOS社または有資格者にケーブルの交換を依頼してください。
- 器具上の表示  は、破損防止形または飛散防止形の電球の使用を表します。
- 器具上の表示  は、器具と被照射面との最小距離を表します。
- 器具上の表示  は、一般ごみと区別して本製品を廃棄しなければならないことを表します。

器具の清掃について

器具の清掃には、柔らかい布を使用してください。落ちにくい汚れは、柔らかい布を石鹸水または薄めた中性洗剤に浸し、十分に絞ってから拭き取ってください。注意：アルコールや溶剤などは使用しないでください。

ARCHIMOON SOFT/K

重要な安全指示

点灯された電球は高熱です！

注意-人への火災危険、感電、過度のUV放射線の接触あるいは損傷を減らすために：

- 電球（ランプ）は直ぐに高熱になります！点灯する際は必ずスイッチ/プラグで接続して下さい。
- 高熱のレンズ、ガード、囲いには触れないで下さい。
- 皮膚が温かいと感じる場合はライトの側から離れて下さい。
- 点灯している電球（ランプ）を直視しないで下さい。
- ランプから可燃物の距離を確実に離して下さい。
- 40Wまたはそれ以下の電球（ランプ）を使用して下さい。
- 常時電球（ランプ）には触らないようにして下さい。柔らかい布を使用して下さい。皮脂が電球（ランプ）にダメージを与える恐れがあります。

人への火傷/負傷の危険警告

可燃物に近づかせないで下さい。ランプを取替え時プラグを抜いて下さい。電球には触れないで下さい。ランプが完全に正しい位置状態ではない場合またレンズに破損がある場合には

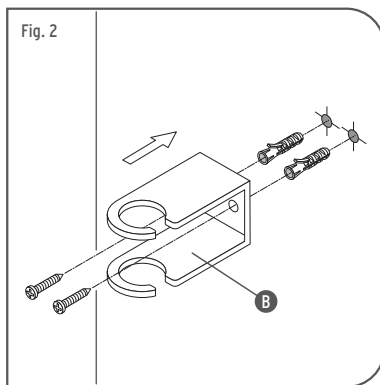
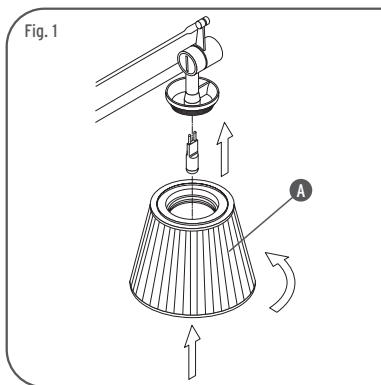

- <IT> Fig.1 Inserire la lampada ed avvitare la corona (A). Fig.2 **ATTACCO PARETE** - Fissare l'attacco a muro (B) mediante i tasselli ad espansione. **NOTA BENE:** scegliere i tasselli ad espansione idonei per la superficie destinata al montaggio.
- <GB> Fig.1 Insert the bulb and screw on the crown (A). Fig.2 **WALL BRACKET** - Fix the wall bracket (B) by means of screw anchors. **NOTE:** choose the correct expansion plugs for the surface that it has to be mounted on.
- <DE> Abb.1 Die Lampe einsetzen und den Kranz (A) einschrauben. Abb.2 **WANDBEFESTIGUNG** - Die Wandbefestigung (B) mit den Spreizdübeln befestigen. **BEACHTEN SIE!** für die für die Montage vorgesehene Fläche passende Spreizdübel auswählen.
- <FR> Fig.1 Mettre l'ampoule et visser la couronne (A). Fig.2 **RACCORD MURAL** - Fixer le raccord mural (B) l'aide des chevilles expansion. **NOTE:** choisir les vis taonnées adaptées à la surface destinée au montage.
- <ES> Imaq.1 Poner la lámpara y enrosar la corona (A). Imaq.2 **ENGANCHE PARED** - Sujetar el enganche de pared (B) mediante los tacos de expansion. **NOTA IMPORTANTE:** elegir los tacos a expansión idóneos para la superficie destinada al montaje.

<PT> Fig.1 Inserir a lâmpada e aparafusar a coroa (A). Fig.2 **LIGAÇÃO A PAREDE** - Fixar na parede o suporte B) utilizando as buchas. **OBSERVAR BEM:** escolher as buchas de expansão correctas de acordo com a superfície destinada à montagem.

<RUS> Рис.1 Установить лампочку и завинтить обод (А). Рис.2 Настенное крепление - Закрепить настенное крепление (В) посредством расширительных вставок. **ПРИМЕЧАНИЕ:** Выбирать расширительные вставки, соответствующие поверхности, предназначенной для монтажа.

< J > 図1. 電球を取り付けてクラウン(A)をねじ回します。図2. **ウォールブラケット** - スクリューアンカーを使ってウォールブラケット(B)を固定します。**その他の注意:** 取り付け面に適したアンカーを使用するようにしてください。

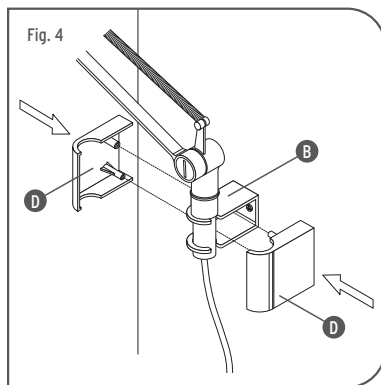
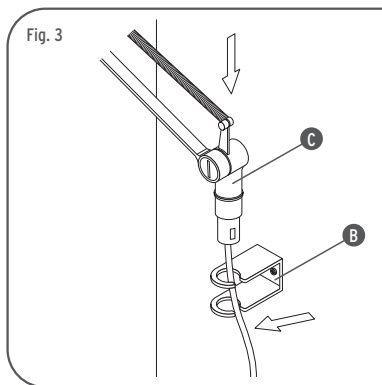

- <IT> Fig.3 **ATTACCO PARETE** - Inserire il corpo (C) nell'attacco a muro (B). Fig.4 **ATTACCO PARETE** - Agganciare le coperture (D) sull'attacco a muro (B) come indicato in figura.
- <GB> Fig.3 **WALL BRACKET** - Insert the body (C) in the wall bracket (B). Fig.4 **WALL BRACKET** - Hook the covers (D) onto the wall bracket (B) as indicated in the figure.
- <DE> Abb.3 **WANDBEFESTIGUNG** - Den Körper (C) in die Wandbefestigung (B) einsetzen. Abb.4 **WANDBEFESTIGUNG** - Die Abdeckungen (D) wie in der Abbildung gezeigt in die Wandbefestigung (B) einhängen.
- <FR> Fig.3 **RACCORD MURAL** - Insérer le corps (C) dans le raccord mural (B). Fig.4 **RACCORD MURAL** - Monter les éléments de couverture (D) sur le raccord mural (B) comme indiqué sur la figure.
- <ES> Imag.3 **ENGANCHE PARED** - Introducir el cuerpo (C) en el enganche de pared (B). Imag.4 **ENGANCHE PARED** - Sujetar las tapas (D) en el enganche de pared (B) de la manera indicado en la figura.
- <PT> Fig.3 **LIGAÇÃO A PAREDE** - Colocar o corpo (C) no suporte da parede (B). Fig.4 **LIGAÇÃO A PAREDE** - Colocar as coberturas (D) na ligação a parede (B) como indicado na figura.

<RUS> **Рис.3 НАСТЕННОЕ КРЕПЛЕНИЕ** - Вставить корпус (С) в настенное крепление (В).
Рис.4 НАСТЕННОЕ КРЕПЛЕНИЕ - Закрепить крышки (D) к настенному креплению (В) в соответствии с рисунком.

<J> **図3. ウォールブラケット** - 本体(C)をウォールブラケット(B)に差込みます。**図4. ウォールブラケット** - 図の示されたようにウォールブラケット(D)にカバー(B)を掛けます。

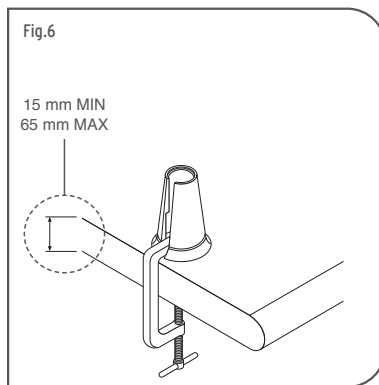
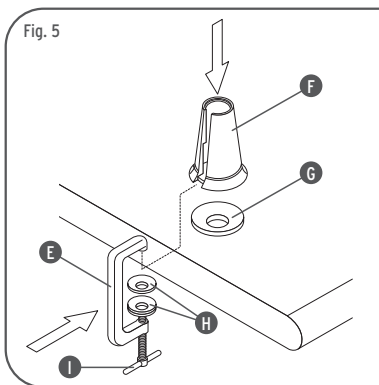

- <IT> Fig.5/6 **MORSETTO** - Posizionare le guarnizioni (G e H) rispettivamente sotto il supporto (F) e sul morsetto (E). Inserire il morsetto (E) nel supporto (F) e serrarlo mediante la vite (I).
- <GB> Fig.5/6 **CLAMP** - Position the gaskets (G and H) under the support (F) and on the clamp (E), respectively. Insert the clamp (E) in the support (F) and tighten the screw (I).
- <DE> Abb.5/6 **KLEMME** - Die Dichtungen (G und H) jeweils unter der Halterung (F) und der Klemme (E) anordnen. Klemme (E) in die Halterung (F) einsetzen und mit Schraube (I) festziehen.
- <FR> Fig.5/6 **ETAU** - Positionner les garnitures (G et H) respectivement sous le support (F) et sur l'étau (E). Introduire l'étau (E) dans le support (F) et le serrer au moyen de la vis (I).
- <ES> Imaq.5/6 **BORNE** - Colocar las juntas (G e H) respectivamente debajo del soporte (F) y en el borne (E). Introducir el borne (E) en el soporte (F) y apretarlo con el tornillo (I).
- <PT> Fig.5/6 **BORNE** - Colocar as guarniões (G e H) respectivamente em baixo do suporte (F) e no borne (E). Inserir o borne (E) no suporte (F) e fechar com os parafusos (I).

<RUS> Рис. 5/6 **ЗАЖИМ** - Позиционировать прокладки (G и H) соответственно под опорой (F) и на зажиме (E). Установить зажим (E) в опору (F) и закрепить его посредством винта (I).

< J > 図5/6. **留め金** - ガスケット(GとH)を支柱(F)の下と留め金(E)の上にそれぞれ置きます。留め金(E)を支柱(F)に差し込んでねじ(I)で締めます。

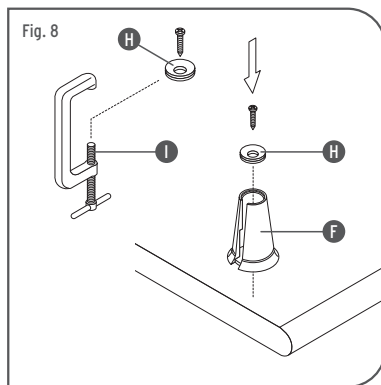
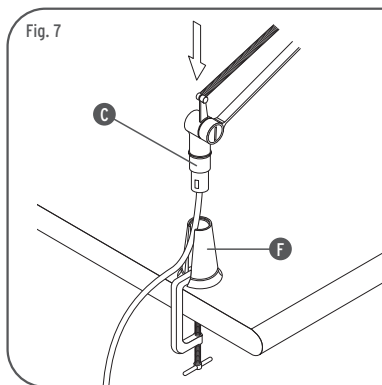

- <IT> Fig.7 **MORSETTO** - Inserire il corpo (C) nel supporto (F). Fig.8 **NOTA BENE**: per fissare direttamente, sul piano di appoggio, il supporto (F): svitare la bussola (H) dalla struttura del morsetto (I). Inserire la bussola (H) sul fondo del supporto (F). Serrare il tutto mediante una vite autofilettante TPS \AA 4,2 lunghezza minima 25 mm.
- <GB> Fig.7 **CLAMP** - Insert the body (C) in the support (F). Fig.8 **NOTE**: to fix the support (F) directly on the backing surface: unscrew the bush (H) from the structure of the clamp (I). Attach the bush (H) to the bottom of the support (F). Lock the assembly in place with a self-tapping screw TPS \AA 4.2 at least 25 mm long.
- <DE> Abb.7 **KLEMME** - Den Körper (C) in die Halterung (F) einsetzen. Abb.8 **BEACHTEN SIE!** für die Befestigung der Halterung (F) direkt auf der Auflagefläche: Die Buchse (H) aus der Struktur der Klemme (I) schrauben. Die Buchse (H) in den Boden der Halterung (F) einsetzen. Alles mit selbstschneidenden Senkkopfschrauben \AA 4,2, Mindestlänge 25 mm befestigen.
- <FR> Fig.7 **ETAU** - Introduire le corps (C) dans le support (F). Fig.8 **NOTE**: pour fixer directement le support (F) sur le plan d'appui: dévisser la douille (H) de la structure de l'étau (I). Placer la douille (H) sur le fond du support (F). Serrer le tout au moyen d'une vis autotaraudeuse à tête plate conique \AA 4,2 longueur mini 25 mm.

- <ES> **Imag.7 BORNE** - Introducir el cuerpo (C) en el soporte (F). **Imag.8 NOTA IMPORTANTE:** para sujetar directamente el soporte (F) en la superficie de apoyo: desenroscar el casquillo (H) de la estructura del borne (I). Introducir el casquillo (H) en el fondo del soporte (F). Apretar todos los elementos con un tornillo autorroscante TPS Æ 4,2 longitud mínima 25 mm.
- <PT> **Fig.7 BORNE** - Inserir o corpo (C) no suporte (F). **Fig.8 OBSERVAR BEM:** para fixar directamente, no plano de apoio, o suporte (F): desaparafusar a aranha (H) da estrutura do borne (I): Colocar a aranha (H) no fundo do suporte (F). Fechar tudo com um parafuso auto-roscante TPS Æ 4,2 comprimento mínimo 25 mm.
- <RUS> **Рис.7 ЗАЖИМ** - Вставить корпус (С) в опору (F). **Рис.8 ПРИМЕЧАНИЕ:** для непосредственного крепления к опорной поверхности опоры (F): отвинтить втулку (H) от структуры зажима (I). Установить втулку (H) в основание опоры (F). Затянуть всё посредством самонарезающего винта TPS Æ 4,2 минимальной длиной 25мм.
- < J > **図7. 留め金** - 本体(C)を支柱(F)に差込みます。**図8. 注意:** 裏側表面上に直接支柱(F)を固定するには: プッシュ(H)を留め金組み立て部分(I)から外します。プッシュ(H)を支柱の底に付着させます。セルフタッピングねじTPS Æ 4, 2 最小長さ 25 mm を使って組立て部品を適所にロックさせます。

Fig. 9

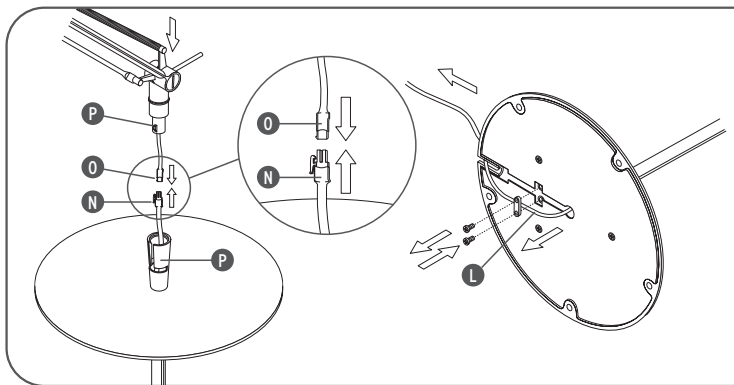

- <IT> Fig.9 TAVOLINO - collegare il connettore (N) con il connettore (O) del cavo proveniente dal corpo apparecchio quindi introdurre i due connettori nell'asta recuperando il cavo (L) ed inserire il corpo apparecchio (C) nel supporto (P) del tavolino.
- <GB> Fig.9 TABLE - connect the connector (N) with the connector (O) of the cable from the device body then put the two connectors into the shaft retrieving the cable (L) and insert the device body (C) into the table's support (P).
- <DE> Abb.9 TISCH - Den Stecker (N) mit dem Stecker (O) des Kabels verbinden, das aus dem Leuchtkörper kommt, dann die beiden Stecker in den Stab Gewinnen des Kabels (L) einführen und den Leuchtkörper (C) in die Halterung (P) des Tischchens einsetzen.
- <FR> Fig.9 TABLETTE - Connecter le connecteur (N) avec le connecteur (O) du câble provenant du corps de la lampe, puis introduire les deux connecteurs dans la tige en prenant soin de récupérer le câble (L) et insérer le corps de la lampe (C) dans le support (P) de la tablette.
- <ES> Imaq.9 MESITA - Conecte el conector (N) con el conector (O) del cable procedente del cuerpo del aparato y, después, introduzca ambos conectores en el orificio recuperando el cable (L) e inserte el cuerpo del aparato (C)

en el soporte (P) del tablero.

<PT> Fig.9 MESINHA - Ligar o conector (N) ao conector (O) do cabo proveniente do corpo do aparelho, introduzir os dois conectores na haste recuperando o cabo (L) e introduzir o corpo do aparelho (C) no suporte (P) da mesinha.

<RUS> Рис.9 СТОЛИК - соединить соединитель (N) с соединителем (O) шнура, выходящего из основной части устройства, затем ввести оба соединителя в трубку и вставить основную часть устройства (C) в опору (P) столика; Получить провод (L).

<J> 図9. 台 - コネクタ(N)を器具の本体からのコネクタ(O)と接続し、二つのコネクタを軸板に挿し、器具の本体(C)を台の支え(P)に挿入する。線を取得する(L)

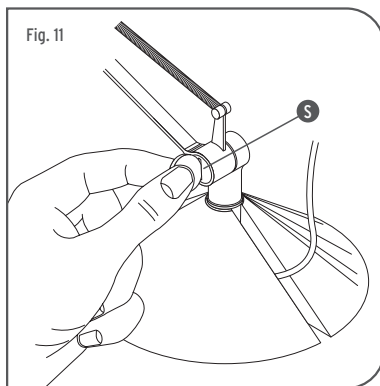
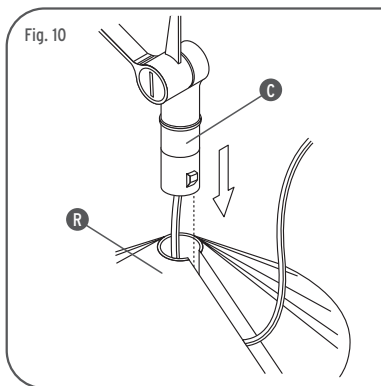

- <IT> Fig.10 **BASE** - Inserire il corpo (C) nella base (R) come indicato in figura. Fig.11 **NOTA BENE:** Per regolare il bilanciamento della struttura dell'apparecchio, serrare la vite (S) in senso orario, agendo con una moneta od oggetto simile come indicato in Fig. 12.
- <GB> Fig.10 **BASE** - Insert the body (C) in the base (R) as indicated in the figure. Fig.11 **NOTE:** To adjust balancing of the appliance structure, tighten the screw (S) by turning it clockwise with a coin or similar object as indicated in Fig. 12.
- <DE> Abb.10 **SÖCKEL** - Den Körper (C) auf den Sockel (R) stecken (siehe Abbildung). Abb.11 **BEACHTEN SIE!** Um das Gestell des Geräts ins Gleichgewicht zu bringen, die Schraube (S) mit Hilfe einer Münze oder eines ähnlichen Hilfsmittels im Uhrzeigersinn einschrauben (siehe Abb. 12).
- <FR> Fig.10 **BASE** - Insérer le corps (C) dans la base (R) comme indiqué sur la figure. Fig.11 **NOTE:** Pour régler l'équilibrage de la structure de l'appareil, serrer la vis (S) vers la droite, à l'aide d'une pièce de monnaie ou d'un objet du même genre, comme indiqué (Fig. 12).
- <ES> Imag.10 **BASE** - Introducir el cuerpo (C) en la base (R) de la manera indicado en la figura. Imag.11 **NOTA IMPORTANTE:** para regular el equilibrio de la estructura del aparato, apretar el tornillo (S) en el sentido de las manecillas del reloj, mediante una moneda o un objeto similar, tal como se ilustra en la Imag. 12.

- <PT> Fig.10 **BASE** - Colocar o corpo (C) na base (R) como indicado na figura. Fig.11 **OBSERVAR BEM:** Para regular o balanceamento da estrutura do aparelho, fechar os parafusos (S) no sentido horário, usando uma moeda ou um objecto similar como indicado na figura 12.
- <RUS> Рис.10 **ОСНОВАНИЕ** - Вставить корпус (C) в основание (R) в соответствии с рисунком. Рис.11 **ПРИМЕЧАНИЕ:** Для выравнивания структуры устройства затянуть винт (S) по часовой стрелке, воздействуя монетой или подобным предметом согласно Рис.12.
- < J > 図10. **基部** - 図に示されたように本体(C)を基部(R)にはめ込みます。図11. 器具を設置中また作用しているときは電源が切れていることを必ず確認して下さい。器具組立でのバランスを調節するには、表図のように硬貨またはそれに類似した物でねじ(S)を右回りに回します。

<IT> DATI TECNICI

VERSIONE	
EUR	Lampada incandescente ad alogeni MAX 40W attacco G9, tipo HSGS. Attenzione: NON utilizzare lampade che superano i 43 mm di lunghezza.
USA	Lampada incandescente ad alogeni MAX 40W attacco G9, tipo T4 Bi-pin. Attenzione: NON utilizzare lampade che superano i 43 mm di lunghezza.

<GB> TECHNICAL DATA

VERSION	
EUR	Incandescent halogen bulb MAX 40W , G9 attachment type HSGS. Warning: DO NOT use light bulbs with a length of more than 43 mm.
USA	Incandescent halogen bulb MAX 40W , G9 attachment type T4 Bi-pin. Warning: DO NOT use light bulbs with a length of more than 43 mm.

<DE> TECHNISCHE DATEN

AUSFÜHRUNG	
EUR	Halogen-Glühlampe MAX 40W, Fassung G9, typ HSGS. Achtung: KEINE Glühlampen benutzen, die länger als 43 mm sind.
USA	Halogen-Glühlampe MAX 40W, Fassung G9, typ T4 Bi-pin. Achtung: KEINE Glühlampen benutzen, die länger als 43 mm sind.

<FR> DONNEES TECHNIQUES

VERSION	
EUR	Ampoule incandescente à halogènes MAX 40W, douille G9, type HSGS. Attention: NE PAS utiliser d'ampoules qui dépassent 43 mm de longueur.
USA	Ampoule incandescente à halogènes MAX 40W, douille G9, type T4 Bi-pin Attention: NE PAS utiliser d'ampoules qui dépassent 43 mm de longueur.

<ES> DATOS TECNICOS

VERSIÓN	
EUR	Bombilla de incandescencia alógena max 40W conexión G9 tipo HSGS. Atención: NO utilizar bombillas que superen los 43 mm de largo.
USA	Bombilla de incandescencia alógena max 40W conexión G9 tipo T4 Bi-pin. Atención: NO utilizar bombillas que superen los 43 mm de largo.

<PT> DADOS TÉCNICOS

VERSIÓN	
EUR	Lâmpada incandescente alógena MAX 40W ligação G9 tipo HSGS. Atenção: NÃO utilizar lâmpadas que ultrassem os 43 mm de comprimento.
USA	Lâmpada incandescente alógena MAX 40W ligação G9 tipo T4-Bi-pin. Atenção: NÃO utilizar lâmpadas que ultrassem os 43 mm de comprimento.

<RUS> ТЕХНИЧЕСКИЕ ДАННЫЕ

ВЕРСИИ	
EUR	Аллогенная лампочка накаливания макс.40Вт цоколь G9 тип HSGS. Внимание: НЕ использовать лампочки длиной более 43 мм.
USA	Аллогенная лампочка накаливания макс.40Вт цоколь G9 тип T4 Bi-pin. Внимание: НЕ использовать лампочки длиной более 43 мм.

<J> 技術的な仕様

VERSION	
EUR	白熱ハロゲン球 最大40W、口金G9、HSGS タイプ 警告:長さが43ミリメートルを超える電球を使用しないでください。
USA	白熱ハロゲン球 最大40W、口金G9、T4 Bi-pin タイプ 警告:長さが43ミリメートルを超える電球を使用しないでください。

www.flos.com